



TFTE 130-909

MÁQUINA TORTILLADORA

CARACTERÍSTICAS PRINCIPALES

Tapas de acero inoxidable, cuenta con un **enfriador de tortillas** en la parte inferior de la máquina. **Rodillos y Cortador fabricados en polímero Grado Alimenticio. El diametro de la tortilla Depende del cortador utilizado, temperatura y textura de la masa.** Encendido electrónico, variador de velocidad y válvula solenoide.



GENERALES

Producción por hora
Producción por 8 horas

ESPECIFICACIÓN

9.000 Tortillas (618,75lbs)
72000 Tortillas (4950lbs)

TFTE 130-909

MÁQUINA TORTILLADORA

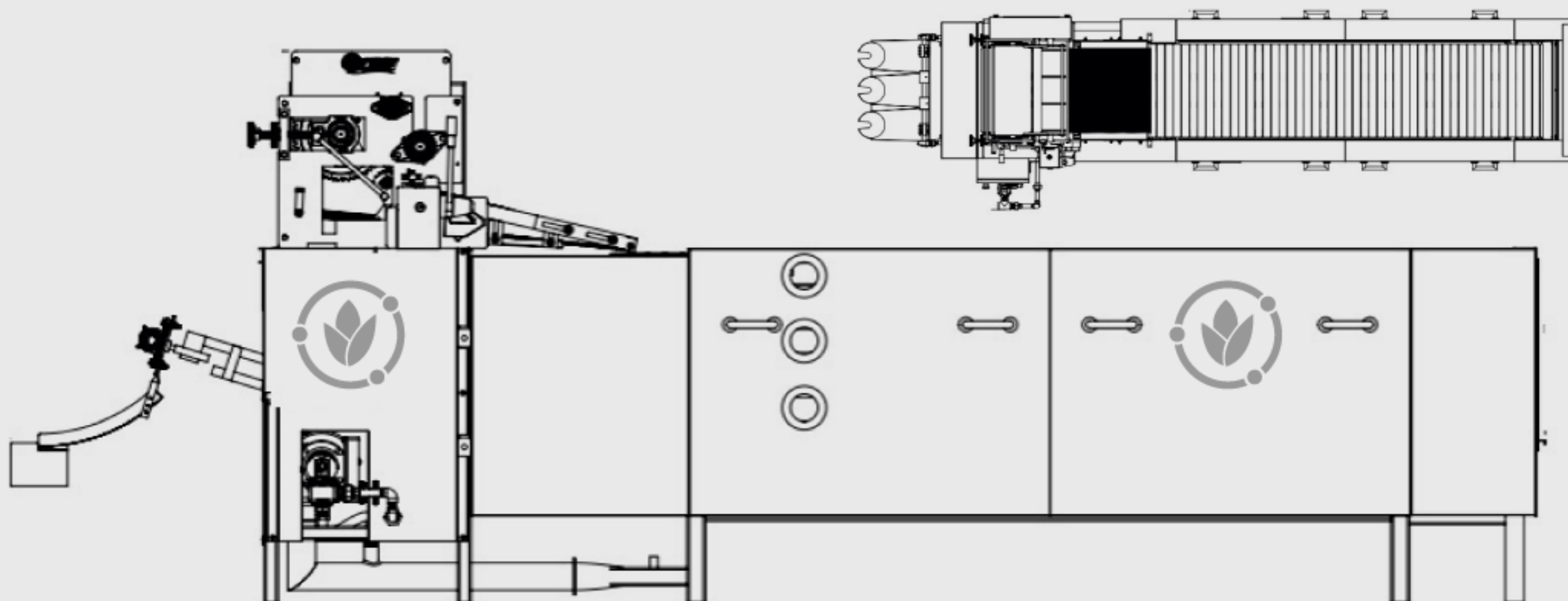

COMPONENTES DEL EQUIPO

Motor	3 HP Bifásico
Consumo eléctrico	2.20kW/h
Tipo de gas	Gas LP o Natural
Peso total de máquina	1653.47 Lb Aprox.
Dimensión	Largo: 12.53 Pies Ancho: 3.83 Pies Alto: 4.85 Pies
Tamaño del cortador	4 - 6 Pulgadas
Consumo máximo de gas	10.5 lts

CAPACIDAD DE PRODUCCIÓN DIARIA

Produccion por hora	9.000 tortillas (618,75lbs)
Produccion por 8 horas	72.000 tortillas (4.950lbs)
Precio de venta libra	\$ 2.00
Venta por 8 horas	\$ 9.900.00
*Costo de producción	\$ 3.712.50

Proyecciones basadas a materia prima, estimados costos de operación, sin embargo, los números plasmados son aproximados y referenciales sin ninguna afectación para el cliente o la empresa.

